

# KR-A55MS

DC24V入力 マイクロステップドライバ  
DC24V INPUT MICROSTEP DRIVER

DC24V

0.75 or 1.4A/相対応

マイクロステップ

基板タイプ

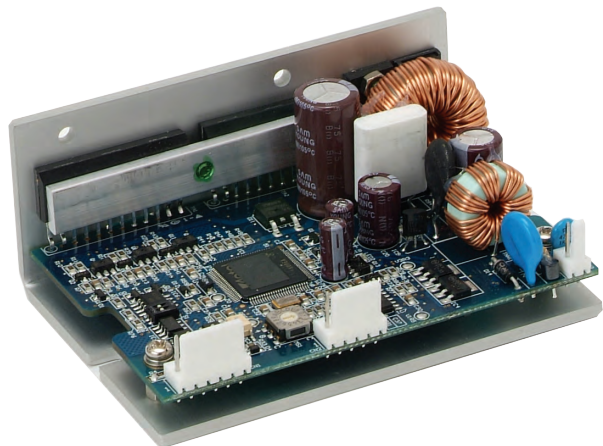

## 仕様 Specifications

項目 Items	仕様値 Specification					
電源 Power supply	DC20-35V (-10%,+20%) Max. 3A					
駆動電流 Output current (出荷時 0.75A/相) (0.75A/phase at shipping)	定格電流0.75 or 1.4A/相 Rated current : 0.75 or 1.4A/phase ディップSW により、0.75または1.4A/相の設定が可能。 0.75 or 1.4A/phase can be set with dip SW.					
駆動方式 Driving Type	バイポーラペンタゴン定電流駆動方式 Bipolar pentagon constant current drive					
入力信号回路 input signal circuit	信号名 Signal name	機能説明 Functional description	入力抵抗 input resistance			
	CW+	1クロック方式時のパルス信号入力 Pulse signal input for 1 clock mode	270			
	CW-	2クロック方式時の正転信号入力 CW rotation input for 2 clock mode				
	CCW+	1クロック方式時の回転方向指示入力 Rotational direction input for 1 crock	270			
	CCW-	2クロック方式時の逆転信号入力 CCW rotation input for 2 clock				
	H.O.+	モータ励磁OFF制御信号 Motor exciting OFF control signal	390			
H.O.-	"H"でモータ励磁OFF "H" for motor exciting OFF					
マイクロステップ分割設定 (出荷時MS1:5) Setting of micro-step interpolation (MS1:5 at shipping)	パルス幅 0.25 $\mu$ sec以上、立上り立下り時間 1 $\mu$ sec以下 Pulse width : 0.25 $\mu$ s, Min., Rising-up time : 1 $\mu$ s, Max. パルス間隔 0.25 $\mu$ sec以上、パルス周波数 500kpps以下 Pulse interval : 0.25 $\mu$ s, Min., Pulse frequency : 500kpps Max. パルス電圧 "H" : 4 ~ 8V "L" : 0 ~ 0.5V Pulse voltage : "H" for 4 ~ 8V & "L" for 0 ~ 0.5V フォトカプラの電流がOFF(論理L)からON(論理H)で動作 Triggered at the edge of OFF (Logic "L") to ON (Logic "H") of photo-coupler current 1クロック方式時、CCW入力"L"の時CCW回転 CCW rotation with CCW input of "L" in 1-clock system					
	マイクロステップ駆動の場合はデジタルSW MS1で分割数を設定する。 For micro-step driving of one type only, set the number interpolation using the digital SW MS1.	設定番号 Set No.	0 1 2 3 4 5 6 7 8 9			
	分割数 Interpolation	1 2 4 5 8 10 16 20 25 40	A B C D E F	注1(note1)		
ディップスイッチ設定 (出荷時設定すべてOFF) Setting of dip-switches (All off at shipping)	No.	表示 Symbol	機能 Function	ON	OFF	OFF ON
	1	1/2 CLK	クロック方式切替 Switching of clock	1クロック方式 1 clock mode	2クロック方式 2 clock mode	
	2	RC	駆動電流設定 Setting of RUN current	1.4A/相 1.4A/phase	0.75A/相 0.75A/phase	
自動カレントダウン機能 Automatic current-down	停止時、出力電流が運転時の約50%にダウンする。 The output current at stationary is reduced down to approx. 50% of operation.					
動作周囲温度・湿度 Operating temperature & humidity	0 ~ 40	85%RH以下(但し、結露なきこと) 85%RH Max. without any dew any condensed.				
保存周囲温度・湿度 Storage temperature & humidity	-10 ~ 70	85%RH以下(但し、結露なきこと) 85%RH Max. without any dew any condensed.				
質量 Mass	約160g Approximately 160g					



# 接続図 Connection diagram

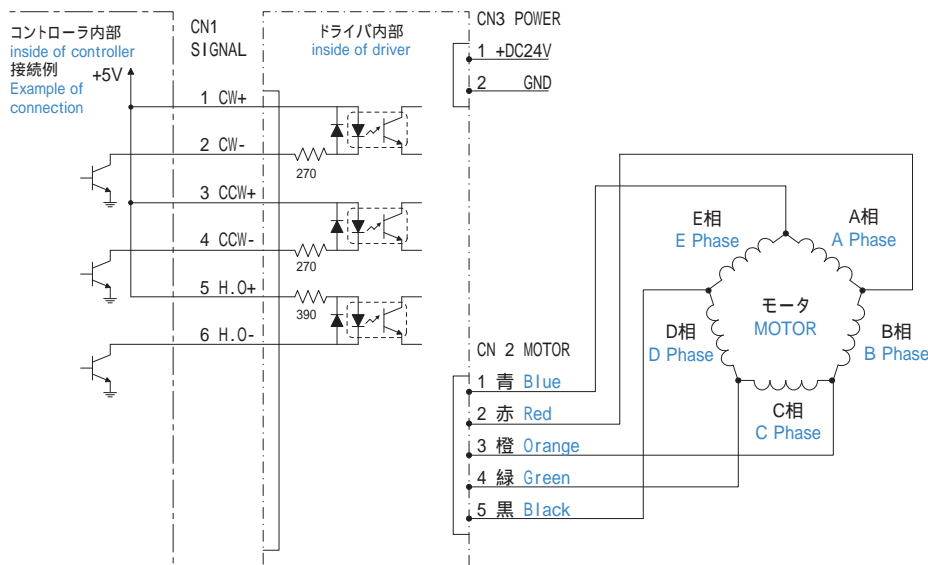

## コネクタピンアサイン Connector Pin Assignment

CN1	信号名 Signal name	
ピンNo. Pin No.	2 clock mode	1 clock mode
1	CW PULSE+	PULSE +
2	CW PULSE-	PULSE -
3	CCW PULSE+	DIR+
4	CCW PULSE-	DIR-
5	HOLD OFF+	
6	HOLD OFF-	

CN2	モータ線接続 Wiring for motor line	
ピンNo. Pin No.	5本リードの場合 Motor with 5 leads	10本リードの場合 Motor with 10 leads
1	青 Blue	青+黒 Blue+Black
2	赤 Red	赤+茶 Red+Brown
3	橙 Orange	紫+橙 Purple+Orange
4	緑 Green	黄+緑 Yellow+Green
5	黒 Black	白+灰 White+Gray

CN3	電源接続 Power supply connection	
ピンNo. Pin No.	信号名 Signal name	
1	+DC24V	
2	GND	

付属品 Attached parts (Morex社製互換品 MOREX compatible)

コネクタハウジング Connector housing

CN1 SIGNAL 6pin : Part No.51191-0600 1pcs

CN2 MOTOR 5pin : Part No.51191-0500 1pcs

CN3 POWER 2pin : Part No.51191-0200 1pcs

コンタクトピン Contact pin

Part No.50802-9101 13pcs

\*Morex社型式のコネクタをお求めの場合は、コネクタハウジング、コンタクトピンをセットにてご用意ください。

# 外形図 Outline drawing

\* 寸法単位: mm (Unit of all dimension is mm.)

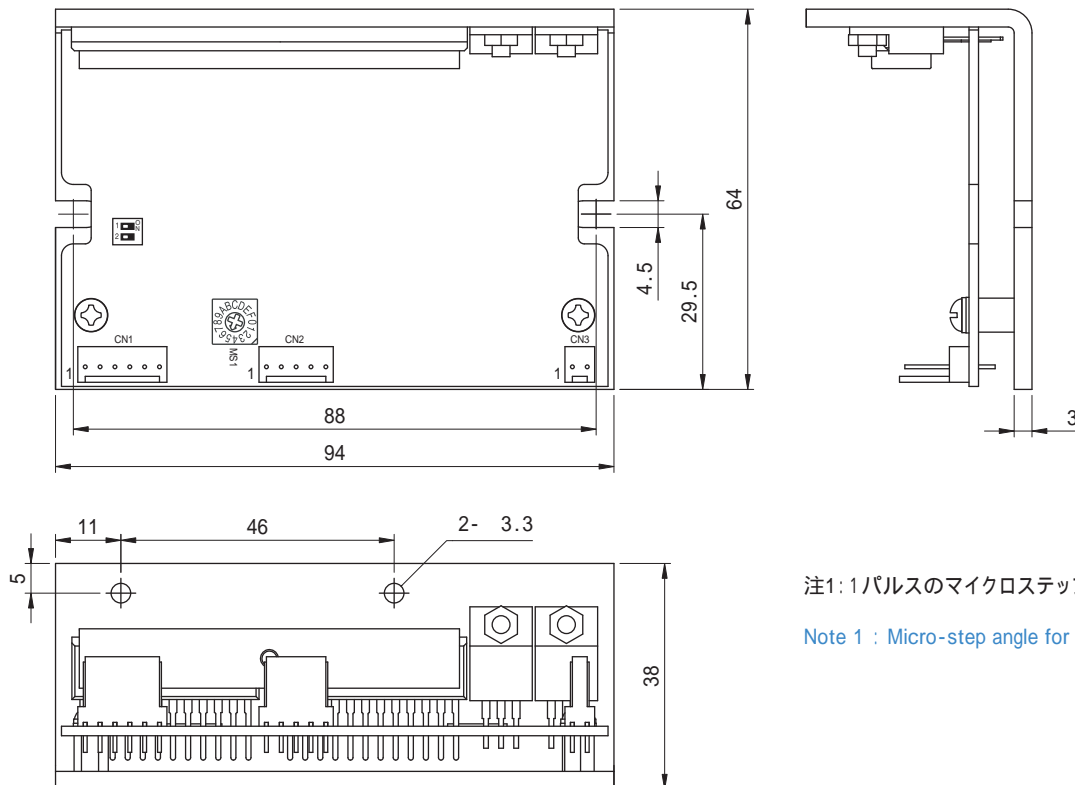

注1: 1パルスのマイクロステップ角度 =  $\frac{\text{基本ステップ角}}{\text{分割数}}$   
 Note 1 : Micro-step angle for 1pulse =  $\frac{\text{Basic step angle}}{\text{Number of interpolation}}$

\* 電子部品実装の高さは、38mm以下

\* keep the height of electronic part packaging 38mm or less